

# Mapas sociales urbanos

La estructura interna socio-espacial de ciudades

**Dr. Gustavo D. Buzai**

Profesional Principal CONICET. (GEAMA-FADU-UBA)

Profesor del Departamento de Ciencias Social UNLu.

[buzai@sinectis.com.ar](mailto:buzai@sinectis.com.ar)

[www.gepama.com.ar/buzai](http://www.gepama.com.ar/buzai)

## Análisis geográfico

- Geografía como ciencia humana
- Determinismo
- Posibilismo
- Perspectiva Regional
- Perspectiva Racional
- Perspectiva Locacional

## Modelos de la estructura socioespacial urbana

### Modelo de anillos

Modelo de los anillos concéntricos  
Crecimiento de la ciudad según Burgess, 1925

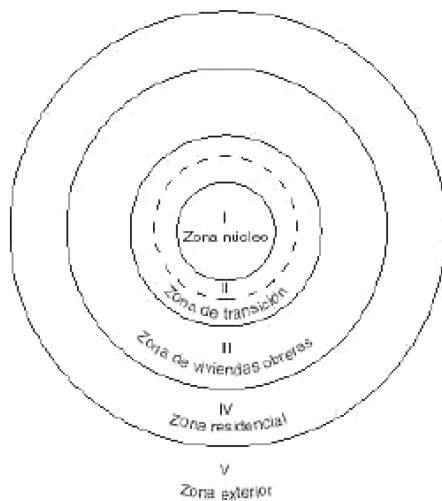

Modelo aplicado a la estructura intraurbana de Chicago

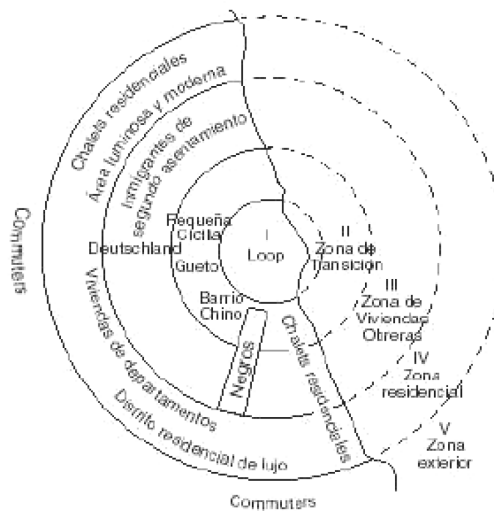

Modelo sectorial según Hoyt, 1939

### Modelo de sectores

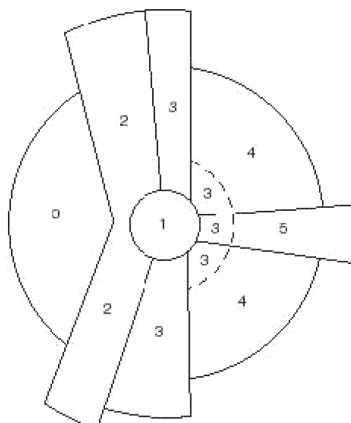

1. CBD
2. Industria liviana
3. Residencial de clase baja
4. Residencial de clase media
5. Residencial de clase baja

## Soportes urbanos

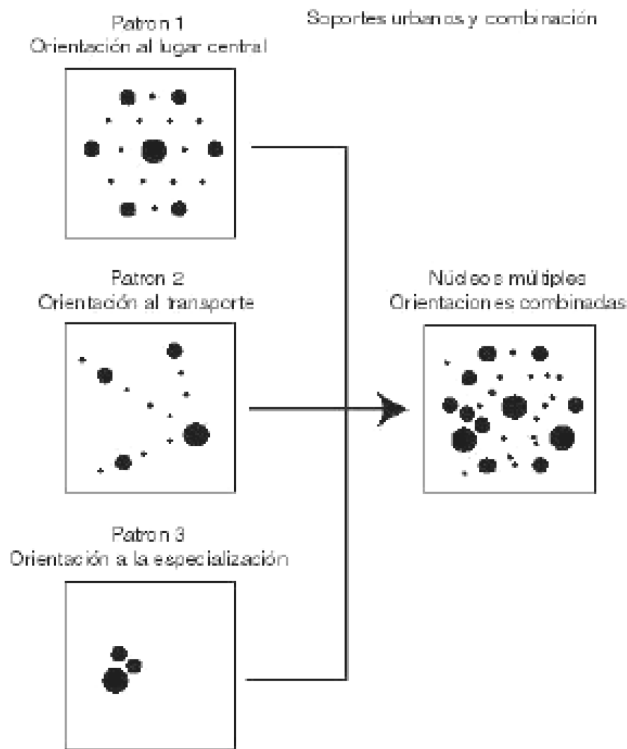

Tres soportes urbanos que combinados brindan el sustento de la configuración por núcleos múltiples

## Modelos de núcleos múltiples

Estructura urbana de núcleos múltiples,  
según Harris y Ullman, 1945

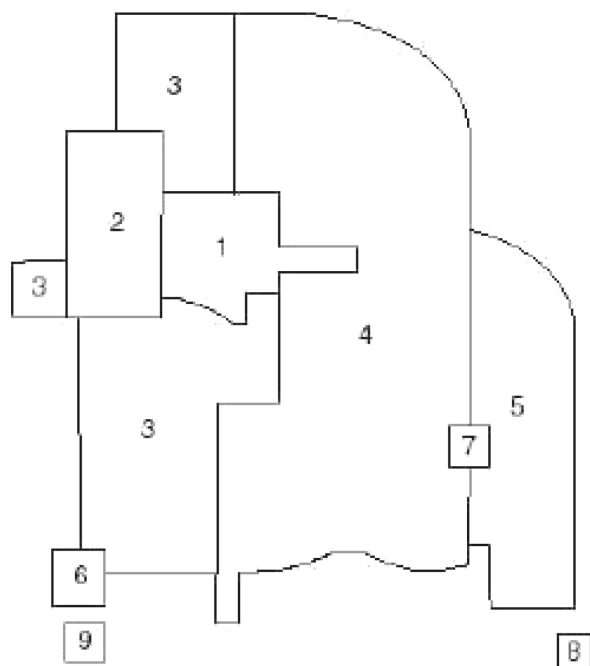

1. CBD
2. Industria liviana
3. Residencial de clase baja
4. Residencial de clase media
5. Residencial de clase alta
6. Industria pesada
7. Subcentro comercial periférico
8. Residencial suburbano
9. Industrial suburbano

### Modelo de ciudad latinoamericana Griffin-Ford

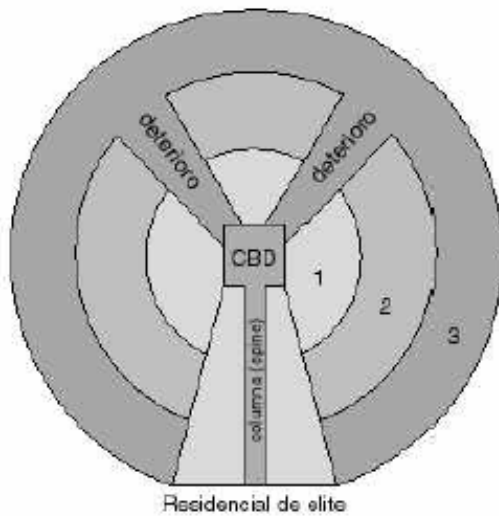

1. Zona de madurez
2. Zona de acrecentamiento "in situ"
3. Zona de asentamientos periféricos

### Modelo de ciudad latinoamericana Ford

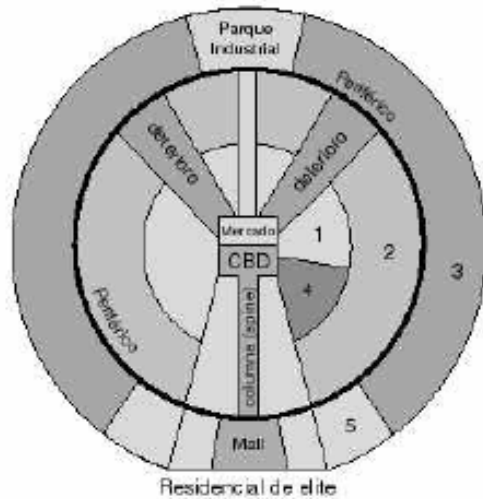

1. Zona de madurez
2. Zona de acrecentamiento "in situ"
3. Zona de asentamientos periféricos
4. "Gentrification"
5. Asentamientos periféricos de clase media

### Modelo de ciudad latinoamericana Bahr-Mertins

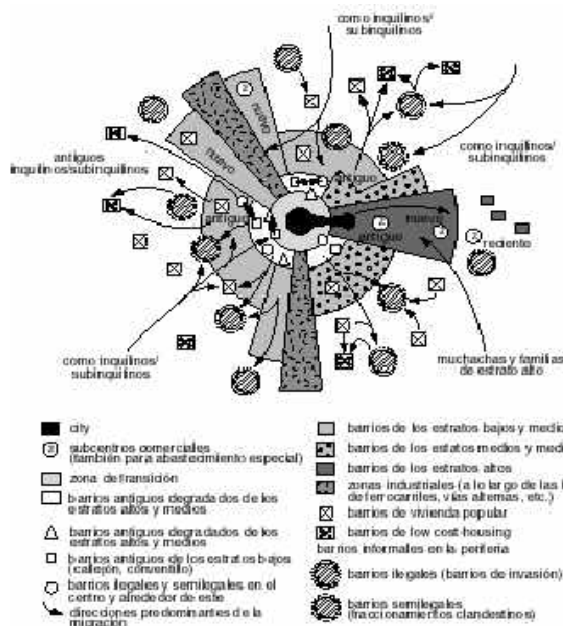

## Evolución del modelo urbano

Evolución del modelo de ciudad latinoamericana,  
según Borsoi (1982)

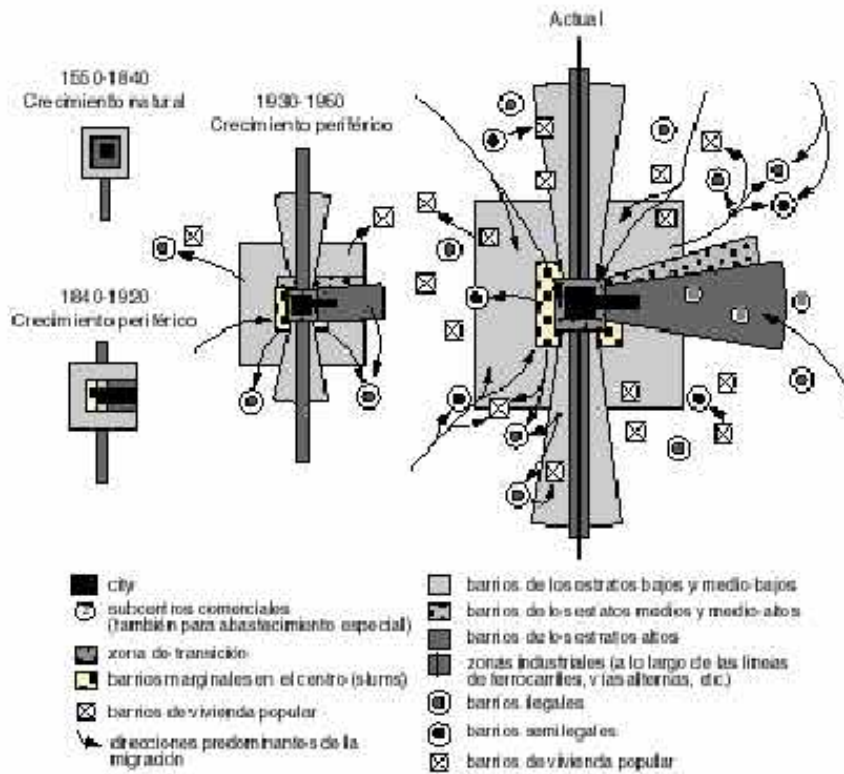

## Ciudad de "islas"

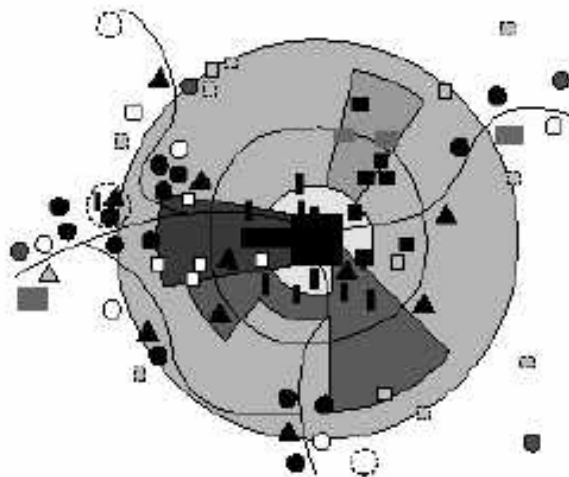

**Análisis espacial**  
**Matriz de datos geográfica**

Perspectiva temporal como tercera dimensión en la matriz

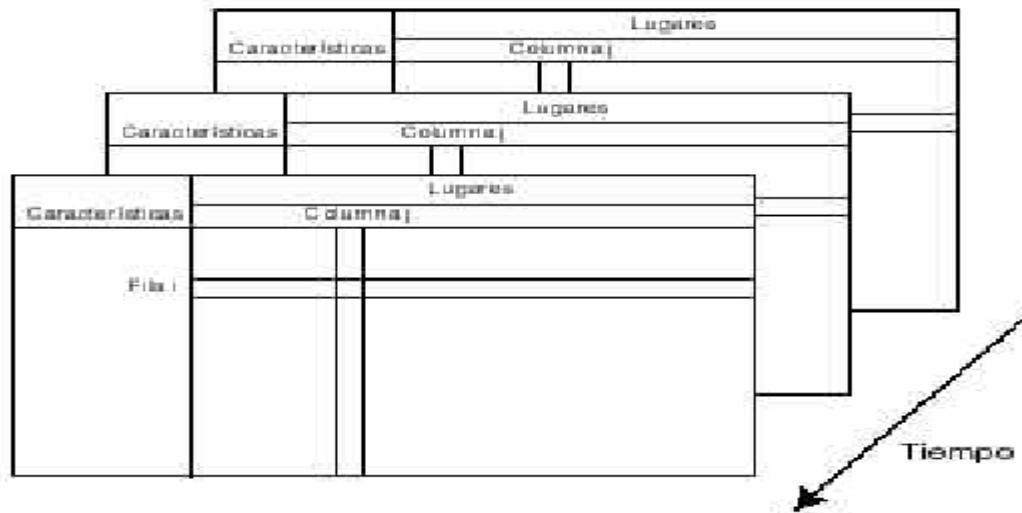

**Cartografía temática**

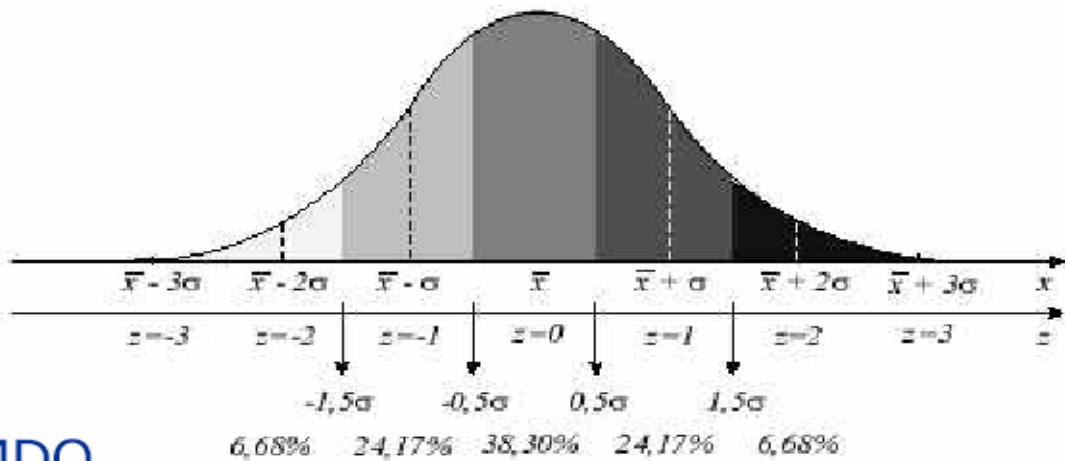

**MDO**

**Correlación: gráficos de dispersión**

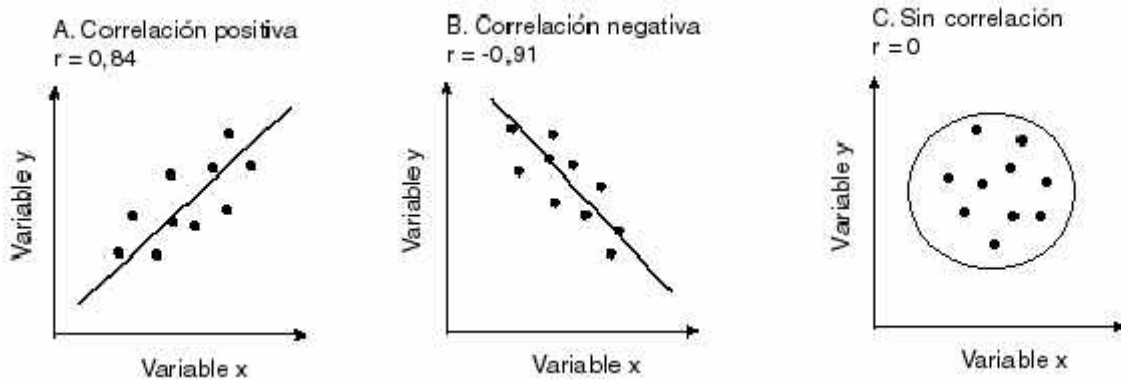

**Varibales: NBI\_POB / TER\_COM**

FIGURA 7.7

Luján

6. NBI\_POB: Población con Necesidades Básicas Insatisfechas

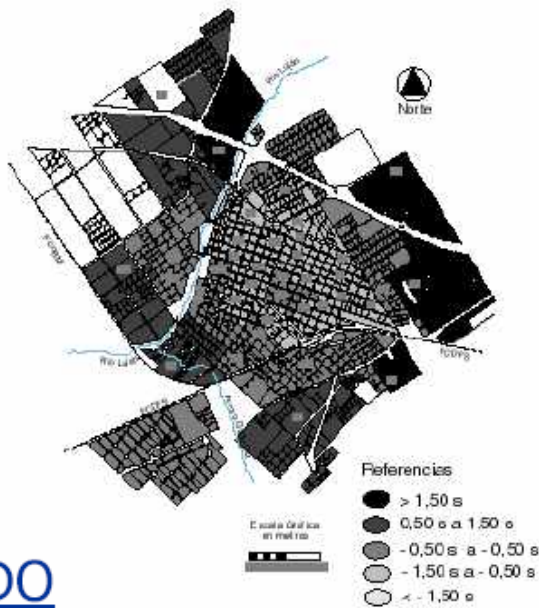

MDO

Luján  
9. TER\_COM: Máximo nivel educativo alcanzado:  
Terciario o Universitario Completo

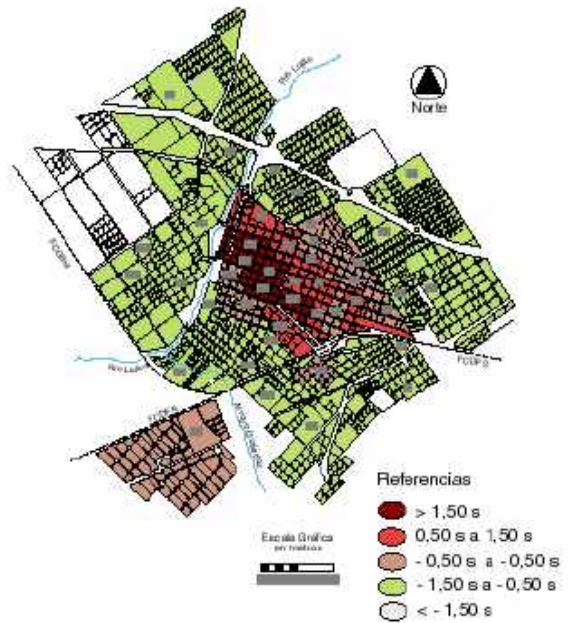

**Variables: NBI\_POB / HAB\_RANC**

FIGURA 7.7

Luján

6. NBI\_POB: Población con Necesidades Básicas Insatisfechas

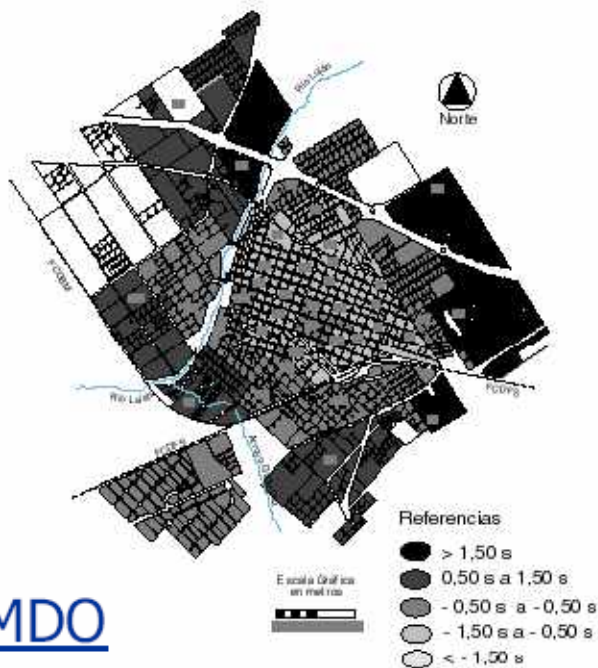

MDO

FIGURA 7.16

Luján

15. HAB\_RANC: Habitantes en ranchos

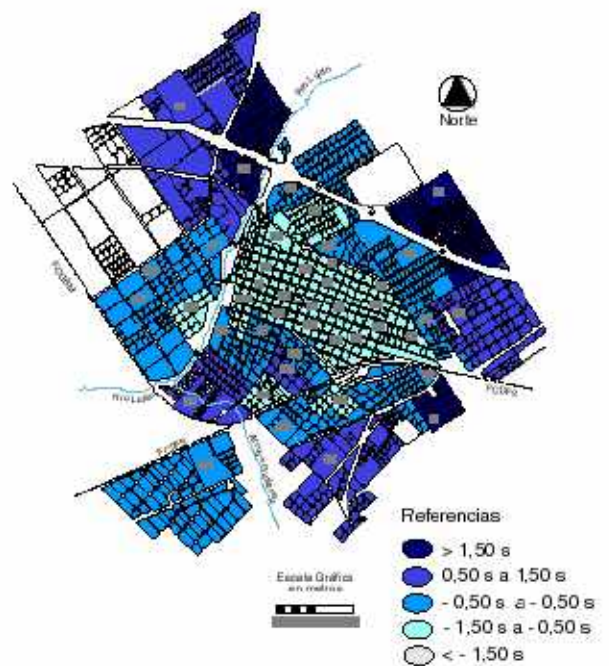

## Valor índice medio

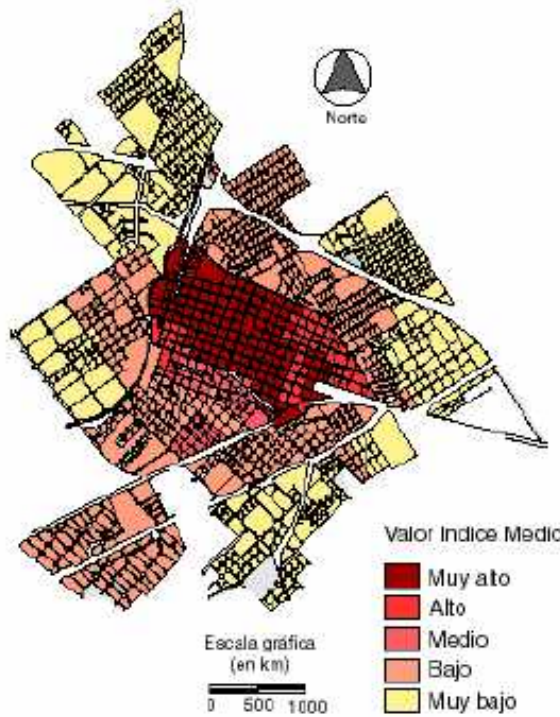

Utilización de seis indicadores:

- 1 (<-1.00)
- 2 (-1.00 a - 0.50)
- 3 (-0.50 a 0.00)
- 4 (0.00 a 0.50)
- 5 (0.50 a 1.00)
- 6 (>1.00)

## Linkage Análisis

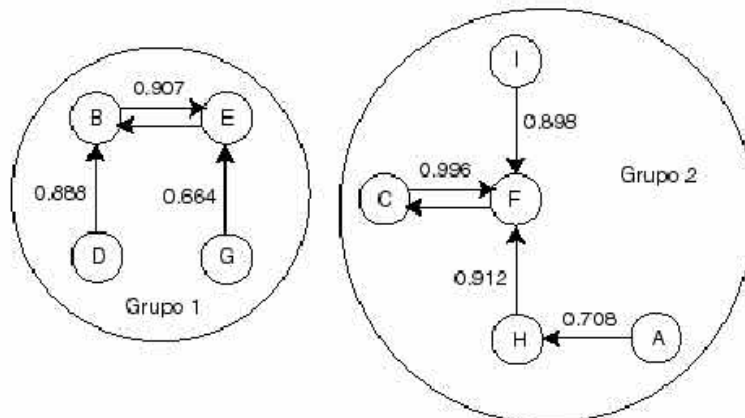

## Dimensiones del Análisis Factorial

FIGURA 6.4  
El Análisis Factorial en el estudio del espacio geográfico.  
Niveles de análisis

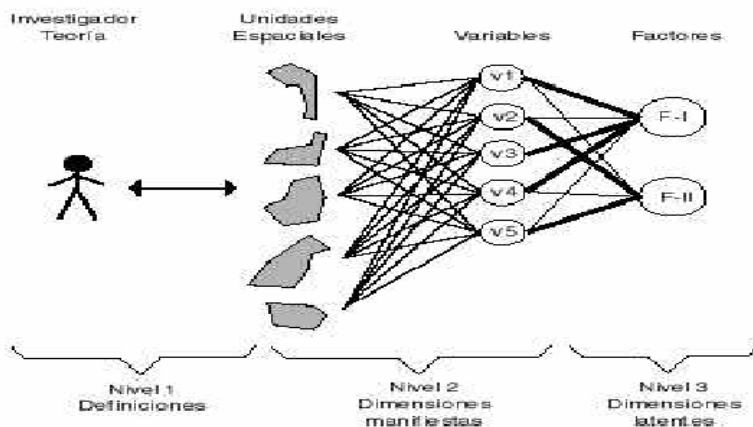

## Tres dimensiones de la Ecología Factorial

Las tres dimensiones del espacio social en la Ecología Factorial, según Murdie (1969)

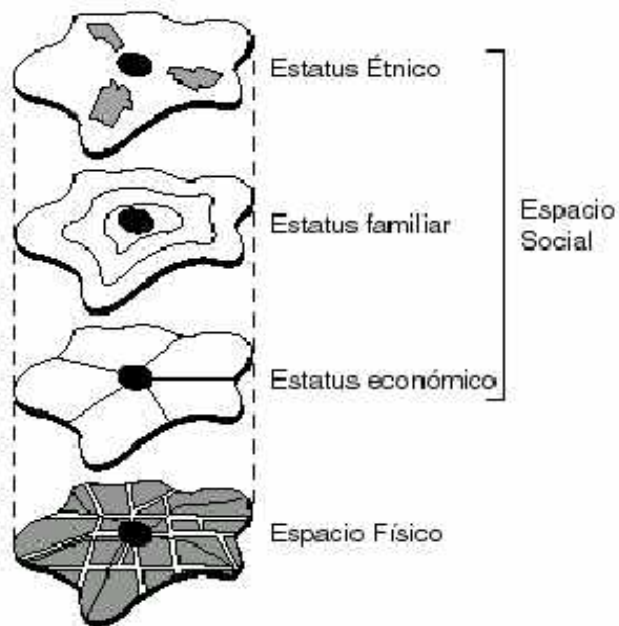

## Cluster Analysis

Dendrograma de correlaciones de unidades espaciales  
7 radios de la fracción 5 de Luján  
variables socio-habitacionales

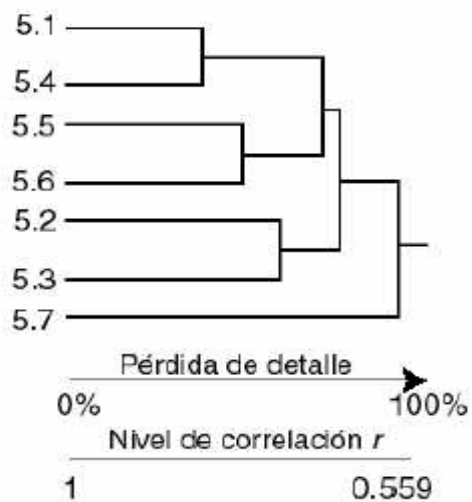



# Modelo de la ciudad de Luján (Aplicación)

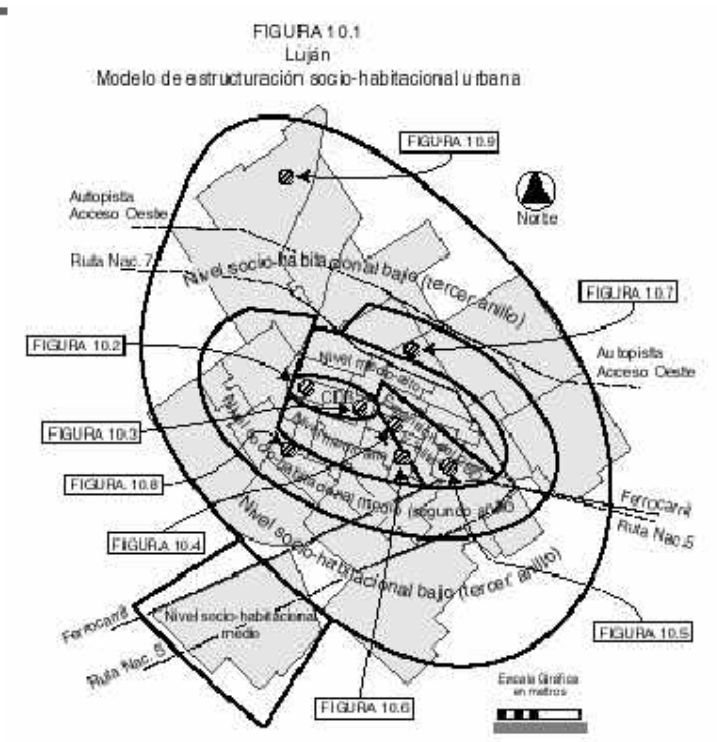

CBD-Comercial



CBD-Residencial



Residencial-alto tradicional



Residencial-alto expansión



Residencial – medio alto



Residencial – medio plan



Residencial- medio privado



Residencial- bajo